

УРАЛПРОМДЕТАЛЬ

Каталог продукции

Расход

По вопросам продаж и поддержки обращайтесь:

Архангельск (8182)63-90-72
Астана +7(7172)727-132
Белгород (4722)40-23-64
Брянск (4832)59-03-52
Владивосток (423)249-28-31
Волгоград (844)278-03-48
Вологда (8172)26-41-59
Воронеж (473)204-51-73
Екатеринбург (343)384-55-89
Иваново (4932)77-34-06
Ижевск (3412)26-03-58
Казань (843)206-01-48

Калининград (4012)72-03-81
Калуга (4842)92-23-67
Кемерово (3842)65-04-62
Киров (8332)68-02-04
Краснодар (861)203-40-90
Красноярск (391)204-63-61
Курск (4712)77-13-04
Липецк (4742)52-20-81
Магнитогорск (3519)55-03-13
Москва (495)268-04-70
Мурманск (8152)59-64-93
Набережные Челны (8552)20-53-41

Нижний Новгород (831)429-08-12
Новокузнецк (3843)20-46-81
Новосибирск (383)227-86-73
Орел (4862)44-53-42
Оренбург (3532)37-68-04
Пенза (8412)22-31-16
Пермь (342)205-81-47
Ростов-на-Дону (863)308-18-15
Рязань (4912)46-61-64
Самара (846)206-03-16
Санкт-Петербург (812)309-46-40
Саратов (845)249-38-78

Смоленск (4812)29-41-54
Сочи (862)225-72-31
Ставрополь (8652)20-65-13
Тверь (4822)63-31-35
Томск (3822)98-41-53
Тула (4872)74-02-29
Тюмень (3452)66-21-18
Ульяновск (8422)24-23-59
Уфа (347)229-48-12
Челябинск (351)202-03-61
Череповец (8202)49-02-64
Ярославль (4852)69-52-93

www.uralpd.nt-rt.ru || udp@nt-rt.ru

СОДЕРЖАНИЕ

Диафрагмы	2
Диафрагмы ДКС	3
Диафрагмы ДБС	4
Диафрагмы ДФК	5
Диафрагмы ДФС	6
Диафрагмы ДВС	7
Блок с соплом	8
Блок с диафрагмой	9
Сосуды	10
Струевыпрямители	11
Кольца монтажные	12
Вставки технологические	13
Прямые участки	14

ДИАФРАГМЫ

Тип диафрагмы		Материал		
		Корпус камеры*	Диафрагма	Код исполнения по материалам
ДКС	Диафрагма камерная стандартная с угловым способом отбора перепада давления. ГОСТ 8.586–2005	ст.20 12x18H10T 09Г2С 10X17H13M2T	12X18H10T	А/Б Б/Б В/Б Г/Б
ДВС	Диафрагма бескамерная с угловым способом отбора перепада давления. ОСТ 108.839.01–82			
ДФК	Диафрагма камерная стандартная с фланцевым способом отбора перепада давления. РД 50–411			
ДБС	Диафрагма бескамерная стандартная с угловым способом отбора перепада давления. ГОСТ 8.586–2005	–		Б
ДФС	Диафрагма с фланцевым способом отбора перепада давления. РД 50–213–80			

СПЕЦИАЛЬНЫЕ ДИАФРАГМЫ

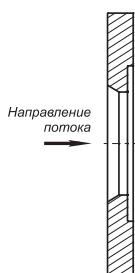

С коническим входом (ДКС, ДФК)



Износоустойчивые (ДКС, ДБС, ДФК)

Специальные исполнения диафрагм	Dy, мм				
	20...40	50...100	30...40	50...500	300...1200
с коническим входом	ДФК	ДКС	–	–	–
износоустойчивые (стандартные со снятой фаской по входной кромке)	–	–	ДФК	ДКС	ДБС

СПОСОБЫ ОТБОРА ДАВЛЕНИЯ

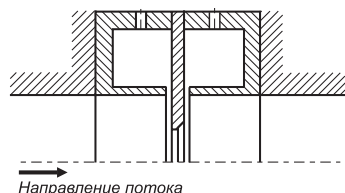

Угловой с кольцевыми щелями

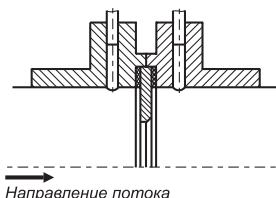

Фланцевый

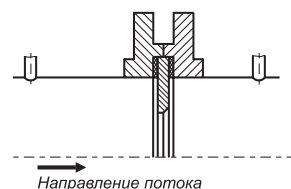

Трехрадиусный

Тип диафрагмы	Способ отбора давления		
	Угловой с кольцевыми щелями	Фланцевый	Трехрадиусный
ДКС	+	–	–
ДБС	+	+	+
ДФК	+	–	–
Достоинства способа	удобство применения – не нужно сверлить стенку трубопровода		диаметры отверстий для отбора давления существенно больше по сравнению с угловым способом, поэтому влияние шероховатости и вероятность засорения гораздо ниже
Недостатки способа	очень малые диаметры отверстий для отбора давления, поэтому велика вероятность засорения и велико влияние шероховатости		– необходимость дополнительного сверления 2–х отверстий в стенке трубопровода

Назначение

Диафрагмы предназначены для создания перепада давления при измерении расхода жидкостей газов или пара по методу переменного перепада давления.

Рабочая среда:

- Однофазная и однородная среда (газ, пар, жидкость);
- Давление рабочей среды до 32 МПа;
- Температура рабочей среды – 60...200 С°;
- Трубопроводы круглого сечения с внутренним диаметром 20...1200 мм.

Преимущества:

- Отсутствие движущихся частей;
- Высокая надежность конструкции;
- Беспроливная поверка в любом региональном центре стандартизации и метрологии;
- Межповерочный интервал – 1 год.

ДИАФРАГМЫ ДКС

Назначение

Диафрагмы камерные стандартные предназначены для создания перепада давления при измерении расхода жидкостей газов или пара по методу переменного перепада давления во фланцах трубопровода.

Применяются при диаметре условного прохода от 50 до 500 мм включительно и избыточном давлении в трубопроводе не более 10 МПа.

Конструктивные особенности

Изготавливаются в соответствии с ГОСТ 8.586–2005.

Представляют собой сборочный узел, состоящий из самой диафрагмы, двух кольцевых камер («плюсовой» и «минусовой») корпуса, прокладки и патрубков отбора давления.

Отбор давления среды в корпуса кольцевых камер ДКС выполняется через кольцевую щель.

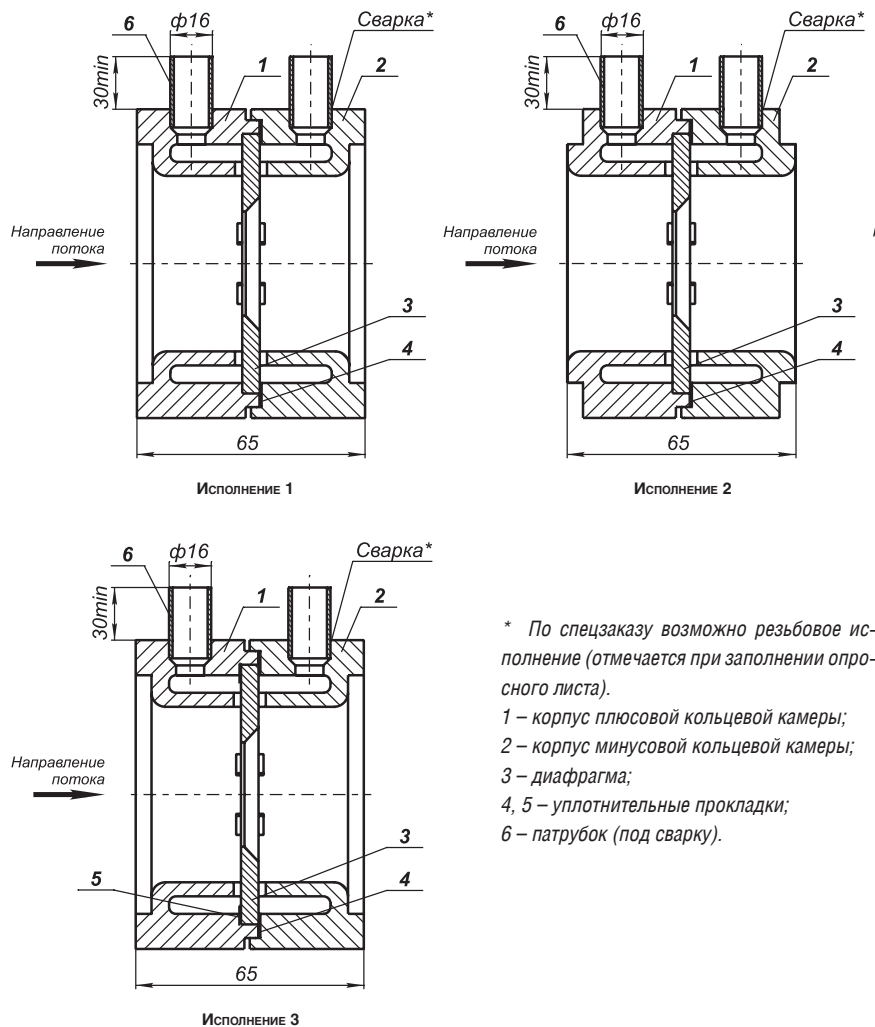

* По спецзаказу возможно резьбовое исполнение (отмечается при заполнении опросного листа).

- 1 – корпус плюсовой кольцевой камеры;
- 2 – корпус минусовой кольцевой камеры;
- 3 – диафрагма;
- 4, 5 – уплотнительные прокладки;
- 6 – патрубок (под сварку).

РЕКОМЕНДУЕМЫЕ ДИАМЕТРЫ ЦИЛИНДРИЧЕСКОЙ ЧАСТИ ДИАФРАГМ ТИПА ДКС

Условный проход Dy, мм	Длина цилиндрической части отверстия, мм	Диаметр трубопровода, мм		
		Наружный Dн, мм		Внутренний D20 при Pу
50	от 0,265 до 1	57	от 50 до 53	от 50 до 54
65	от 0,36 до 1,06	76	свыше 53 до 73	свыше 54 до 73
80	от 0,43 до 1,44	89	свыше 73 до 86	свыше 73 до 84
100	от 0,52 до 1,7	108	свыше 86 до 105	свыше 84 до 103
125	от 0,65 до 2,08	133	свыше 105 до 130	свыше 103 до 127
150	от 0,77 до 2,58	159	свыше 130 до 155	свыше 127 до 152
(175)	от 0,94 до 3,08	194	свыше 155 до 189	свыше 152 до 185
200	от 1,06 до 3,76	219	свыше 189 до 213	свыше 185 до 210
(225)	от 1,19 до 4,24	245	свыше 213 до 237	свыше 210 до 233
250	от 1,33 до 4,74	273	свыше 237 до 266	свыше 233 до 261
300	от 1,59 до 5,3	325	свыше 266 до 317	свыше 261 до 310
350	от 1,85 до 6,34	377	свыше 317 до 369	свыше 310 до 360
400	от 2,09 до 7,38	426	свыше 369 до 418	свыше 360 до 407
(450)	от 2,35 до 8,36	480	свыше 418 до 470	свыше 407 до 461
500	от 2,6 до 9,4	530	свыше 470 до 520	свыше 461 до 510

ФЛАНЦЕВЫЕ СОЕДИНЕНИЯ / КОМПЛЕКТЫ ФЛАНЦЕВ ДЛЯ ДКС

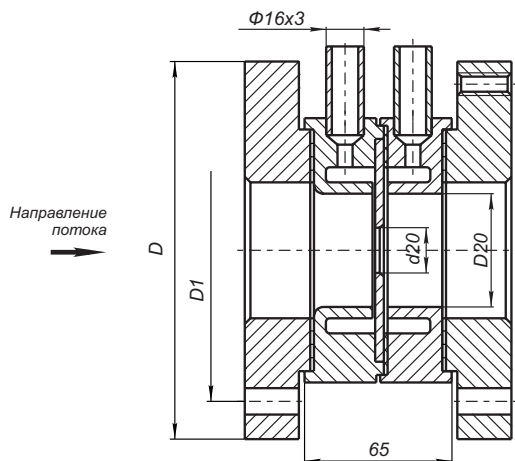

Фланц плоский по ГОСТ 12820

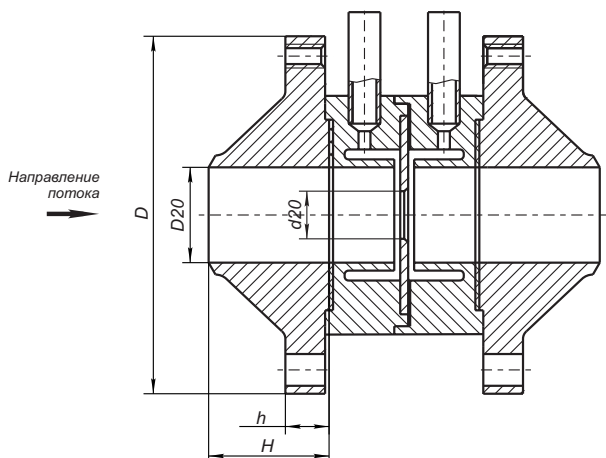

Фланц усиленный по ГОСТ 12821

Назначение

Применение диафрагм ДКС (исполнение 1 или 3) в комплекте с фланцевым соединением позволяют минимизировать измерительную погрешность.

Конструктивные особенности

В комплект фланцевого соединения входят фланцы с патрубками, болты, шпильки, гайки, шайбы, уплотнительные прокладки; по заказу дополнительно поставляется монтажное кольцо, которое устанавливается вместо диафрагмы на период монтажа и продувки трубопровода.

Р, МПа	до 0,6		1,0		1,6		2,5		Р, МПа	4,0		6,3		10		
	Ду, мм	D, мм	L, мм	D, мм	L, мм	D, мм	L, мм	D, мм		L, мм	Ду, мм	D, мм	L, мм	D, мм	L, мм	D, мм
	50	160	280	160	280	160	280	160	280	50	160	340	175	385	195	390
	65	180	360	180	360	180	360	180	360	65	180	430	200	475	220	490
	80	195	420	195	420	195	420	195	420	80	195	450	210	490	230	520
	100	205	480	215	480	215	480	230	480	100	230	575	250	599	265	640
	125	235	580	245	580	245	580	270	580	125	270	675	295	735	310	770
	150	260	680	280	680	280	680	300	680	150	300	780	340	855	350	890
	200	315	920	335	920	335	920	360	920	175	350	815	370	870	380	1000
	250	370	1160	390	1160	405	1160	425	1160	200	375	1045	405	1090	430	1150
	300	435	1360	440	1358	460	1358	485	1360	225	415	1065	430	1100	470	1190
	350	485	1540	500	1538	520	1538	550	1540	250	445	1310	470	1340	500	1430
	400	535	1760	565	1758	580	1758	610	1760	300	510	1540	530	1550	585	1675
	500	640	2160	670	2158	710	2158	730	2160	350	570	1710	595	1760	655	1870
										400	655	1975	670	2010	715	2100

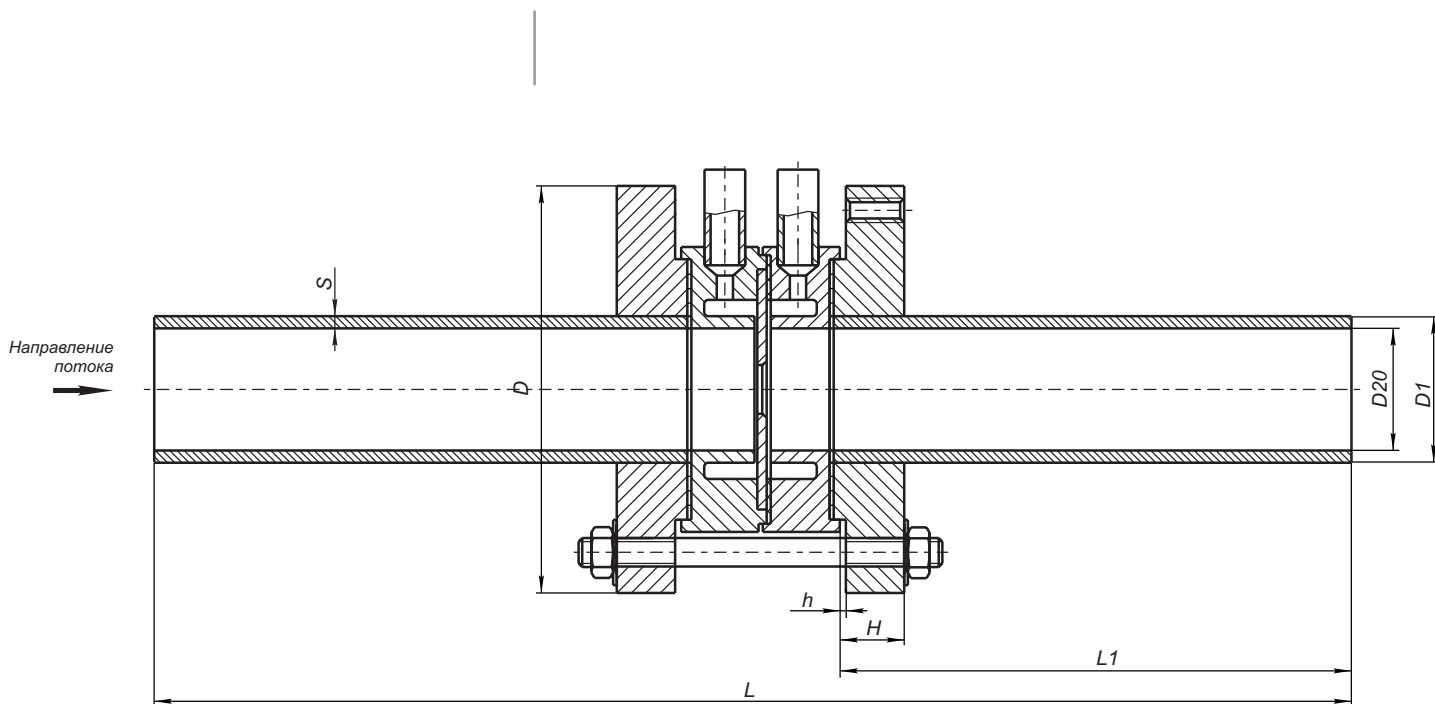

Фланцевое соединение дл: ДКС. Ру до 0,6...2,5 МПа

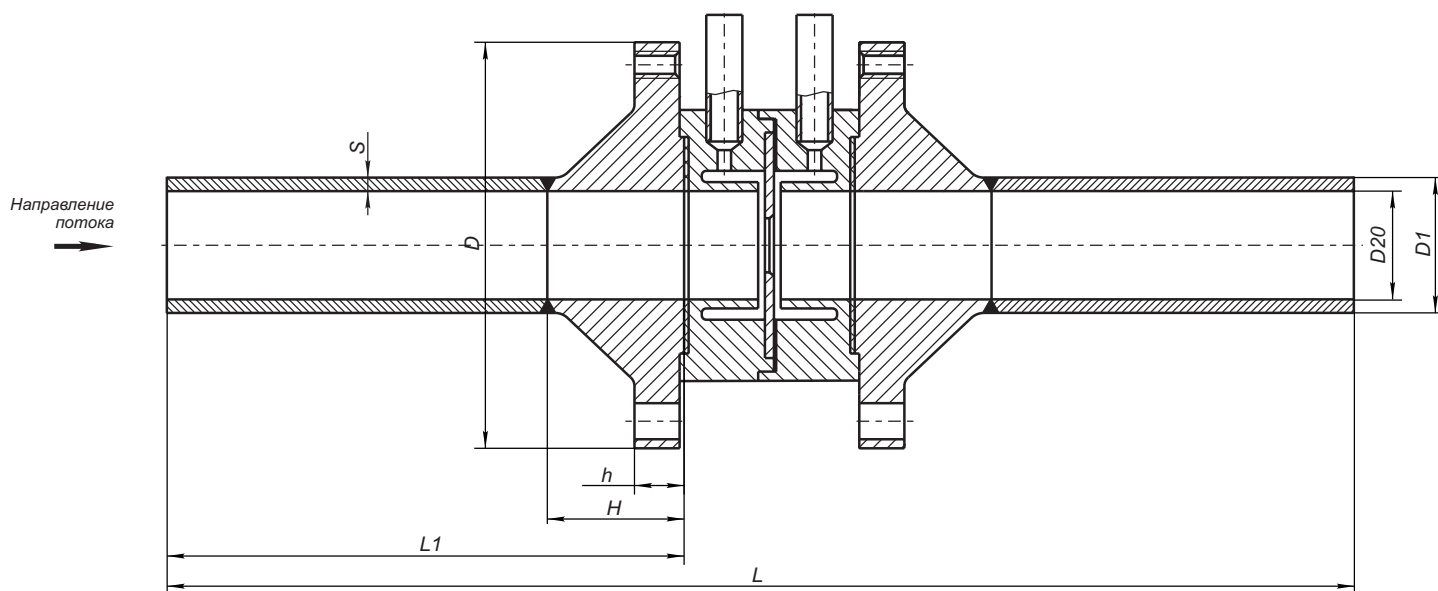

Фланцевое соединение дл: ДКС. Ру до 4,0...10 МПа

ПРИМЕР ЗАПИСИ ОБОЗНАЧЕНИЯ ДИАФРАГМЫ ДКС ПРИ ЗАКАЗЕ

Диафрагма ДКС 10 100 А/Б 1 износоустойчивая

Условное давление Ру, МПа					
Выбирается из ряда: 0,6; 10					
Диаметр условного прохода Ду, мм					
Выбирается из ряда: 50; 65; 80; 100; 125; 150; 200; 250; 300; 350; 400; 450; 500					
Материал корпуса / диафрагмы					
Сталь 20	А				
Сталь 12Х18Н10Т	Б				
Сталь 09Г2С	В				
Сталь 10Х17Н13М2Т	Г				
Исполнение					
с впадиной в плюсовой и минусовой камере	1				
с выступом в плюсовой и минусовой камере	2				
с впадиной в плюсовой и минусовой камере и с двойным уплотнением	4				
Специальное исполнение					
с коническим входом					
износоустойчивая					

Комплект поставки диафрагмы:

1. Диафрагма с клеймом Госповерителя – 1 шт.
2. Паспорт с печатью и подписью Госповерителя – 1 экз.
3. Паспорт с печатью и подписью завода изготовителя – 1 экз.
4. Расчет с печатью и подписью Госповерителя – 1 экз.
5. Тара – 1 шт.

Гарантийные обязательства

Гарантийный срок эксплуатации 12 месяцев со дня ввода диафрагмы в эксплуатацию.

ПРИМЕР ЗАПИСИ ОБОЗНАЧЕНИЯ ФЛАНЦЕВОГО СОЕДИНЕНИЯ / КОМПЛЕКТА ФЛАНЦЕВ ДЛЯ ДКС ПРИ ЗАКАЗЕ

Фланцевое соединение ДКС 0,6 50 А плоские

Комплект фланцев ДКС 0,6 50 А плоские

Условное давление Ру, МПа					
Выбирается из ряда: 0,6; 1,0; 1,6; 2,5; 4,0; 6,3; 10					
Диаметр условного прохода Ду, мм					
Выбирается из ряда: 50; 65; 80; 100; 125; 150; 200; 250; 300; 350; 400; 450; 500					
Материал фланцев					
Сталь 20	А				
Сталь 12Х18Н10Т	Б				
Сталь 09Г2С	В				
Конструктивное исполнение фланцев					
плоские					
усиленные					

Назначение

Диафрагмы бескамерные стандартные предназначены для создания перепада давления при измерении расхода жидкостей газов или пара по методу переменного перепада давления во фланцах трубопровода.

Применяются при диаметре условного прохода от 300 до 1200 мм включительно и избыточном давлении в трубопроводе не более 4 МПа.

Конструктивные особенности

Изготавливаются в соответствии с ГОСТ 8.586–2005.

Представляет собой плоский диск с отверстием в центре.

ДИАФРАГМЫ ДБС

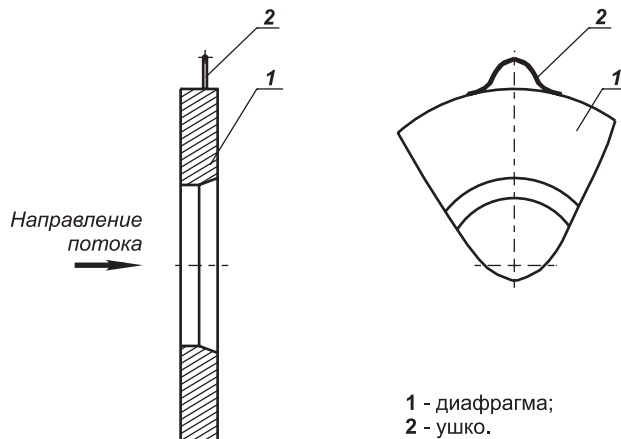

1 - диафрагма;
2 - ушко.

РЕКОМЕНДУЕМЫЕ ДИАМЕТРЫ ЦИЛИНДРИЧЕСКОЙ ЧАСТИ ДИАФРАГМ ТИПА ДБС

Условный проход Dy, мм	Длина цилиндрической части отверстия, мм	Диаметр трубопровода, мм	
		Наружный Dн, мм	Внутренний D20 при Pу
300	от 1,59 до 5,3	325	от 266 до 317
350	от 1,85 до 6,34	377	свыше 317 до 369
400	от 2,09 до 7,38	426	свыше 369 до 418
450	от 2,35 до 8,36	480	свыше 418 до 471
500	от 2,6 до 9,4	530	свыше 471 до 521
600	от 3,1 до 10,4	630	свыше 521 до 621
700	от 3,55 до 12,4	720	свыше 621 до 721
800	от 4,04 до 14,2	820	свыше 721 до 809
900	от 4,54 до 16,08	920	свыше 809 до 909
1000	от 5,04 до 18,16	1020	свыше 909 до 1009

ФЛАНЦЕВЫЕ СОЕДИНЕНИЯ ДЛЯ ДБС

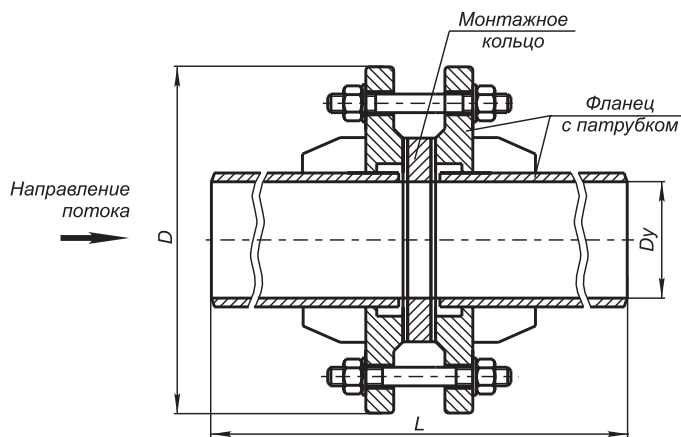

Фланцевое соединение для ДКС. Pу до 0,6...2,5 МПа

P, МПа	до 0,6		1,6		до 4,0		2,5	
	Dy, мм	D, мм	L, мм	D, мм	L, мм	D, мм	L, мм	D, мм
300	435	1290	460	1290	485	1290		
350	485	1490	520	1490	550	1490		
400	535	1690	580	1690	610	1690		
450	590	1900	640	2000	660	1900		
500	610	2100	710	2110	730	2100		
600	755	2500	840	2500	840	2500		
700	860	2860	910	2860	960	2860		
800	975	3250	1020	3250			1075	3250
900	1075	3650	1120	3710			1185	3650
1000	1175	4050	1255	4050			1315	4050

ПРИМЕР ЗАПИСИ ОБОЗНАЧЕНИЯ ДИАФРАГМЫ ДБС ПРИ ЗАКАЗЕ

Диафрагма ДБС 1,6 300 Б износоустойчивая

Условное давление P_n, МПа					
Выбирается из ряда: 0,6; 1,6; 2,5; 4					
Диаметр условного прохода D_u, мм					
Выбирается из ряда: 300; 350; 400; 450; 500; 600; 700; 800; 900; 1000; 1200					
Материал корпуса / диафрагмы					
Сталь 12Х18Н10Т	Б				
Сталь 10Х17Н13М2Т	Г				
Специальное исполнение					
износоустойчивая					

ПРИМЕР ЗАПИСИ ОБОЗНАЧЕНИЯ ФЛАНЦЕВОГО СОЕДИНЕНИЯ / КОМПЛЕКТА ФЛАНЦЕВ ДЛЯ ДКС ПРИ ЗАКАЗЕ

Фланцевое соединение ДКС 1,6 300 А плоские

Комплект фланцев ДКС 1,6 300 А плоские

Условное давление P_n, МПа					
Выбирается из ряда: 0,6; 1,6; 2,5; 4,0					
Диаметр условного прохода D_u, мм					
Выбирается из ряда: 300; 350; 400; 450; 500; 600; 700; 800; 900; 1000; 1200					
Материал фланцев					
Сталь 20	А				
Сталь 12Х18Н10Т	Б				
Сталь 09Г2С	В				
Конструктивное исполнение фланцев					
плоские					
усиленные					

Комплект поставки диафрагмы:

1. Диафрагма с клеймом Госповерителя – 1 шт.
2. Паспорт с печатью и подписью Госповерителя – 1 экз.
3. Паспорт с печатью и подписью завода изготовителя – 1 экз.
4. Расчет с печатью и подписью Госповерителя – 1 экз.
5. Тара – 1 шт.

Гарантийные обязательства

Гарантийный срок эксплуатации 12 месяцев со дня ввода диафрагмы в эксплуатацию.

ДИАФРАГМЫ ДФК

Назначение

Диафрагмы камерные стандартные предназначены для создания перепада давления при измерении расхода жидкостей газов или пара по методу переменного перепада давления во фланцах трубопровода.

Применяются при диаметре условного прохода менее 50 мм.

Конструктивные особенности

Изготавливаются в соответствии с РД 50-411. Представляют собой сборочный узел, состоящий из самой диафрагмы, двух кольцевых камер («плюсовой» и «минусовой») корпуса, прокладки и патрубков отбора давления. Камера и фланец конструктивно совмещены в одной детали.

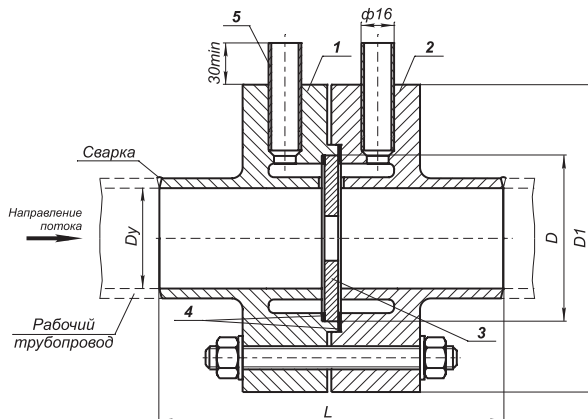

Dy, мм	D, мм	D1, мм	L, мм
20	53	100	118
25	53	100	118
32	60	115	148
40	68	125	168

1 – корпус плюсовой кольцевой камеры;
2 – корпус минусовой кольцевой камеры;
3 – диафрагма;
4 – уплотнительная прокладка;
5 – патрубок

РЕКОМЕНДУЕМЫЕ ДИАМЕТРЫ ЦИЛИНДРИЧЕСКОЙ ЧАСТИ ДИАФРАГМ ТИПА ДФК

Условный проход Dy, мм	Длина цилиндрической части отверстия, мм	Диаметр трубопровода, мм	
		Наружный Dн, мм	Внутренний D20 при Ру до 10 МПа
20	0,2...0,4	28	20
25	0,3...0,5	33	25
32	0,4...0,6	40	32
40	0,4...0,6	48	40

ПРИМЕР ЗАПИСИ ОБОЗНАЧЕНИЯ ДИАФРАГМЫ ДФК ПРИ ЗАКАЗЕ

Комплект поставки диафрагмы:

- | | |
|---|----------|
| 1. Диафрагма с клеймом Госповерителя | – 1 шт. |
| 2. Паспорт с печатью и подписью Госповерителя | – 1 экз. |
| 3. Паспорт с печатью и подписью завода изготовителя | – 1 экз. |
| 4. Расчет с печатью и подписью Госповерителя | – 1 экз. |
| 5. Тара | – 1 шт. |

Гарантийные обязательства

Гарантийный срок эксплуатации 12 месяцев со дня ввода диафрагмы в эксплуатацию.

Диафрагма ДФК 10 40 А/Б износостойчивая

Условное давление Ру, МПа Выбирается из ряда: 10				
Диаметр условного прохода Dy, мм Выбирается из ряда: 20; 25; 32; 40				
Материал корпуса / диафрагмы				
Сталь 20	А			
Сталь 12Х18Н10Т	Б			
Сталь 09Г2С	В			
Сталь 10Х17Н13М2Т	Г			
Специальное исполнение				
с коническим входом				
износостойчивая				

ДИАФРАГМЫ ДФС

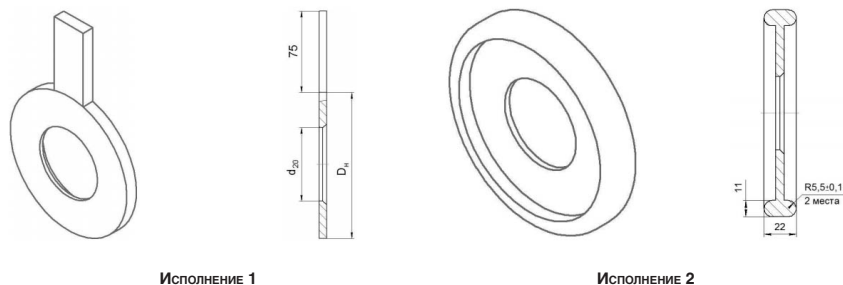

РЕКОМЕНДУЕМЫЕ ДИАМЕТРЫ ЦИЛИНДРИЧЕСКОЙ ЧАСТИ ДИАФРАГМ ТИПА ДФС

Условный проход Dy, мм	Dн, мм (для исполнения 1)
50	88
65	110
80	121
100	150
150	204
200	260
250	313
300	364
350	422
400	474

ФЛАНЦЕВЫЕ СОЕДИНЕНИЯ / КОМПЛЕКТЫ ФЛАНЦЕВ ДЛЯ ДФС

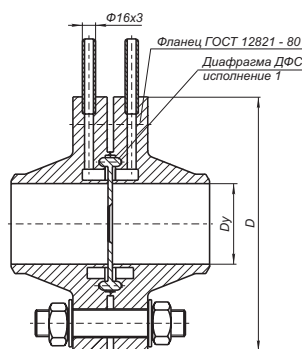

Комплект фланцев дл.: ДФС

Dy, мм	D, мм	L, мм
50	57	400
65	76	400
80	89	400
100	108	420
125	133	530
150	159	630
200	219	870
250	273	1110
300	325	1310

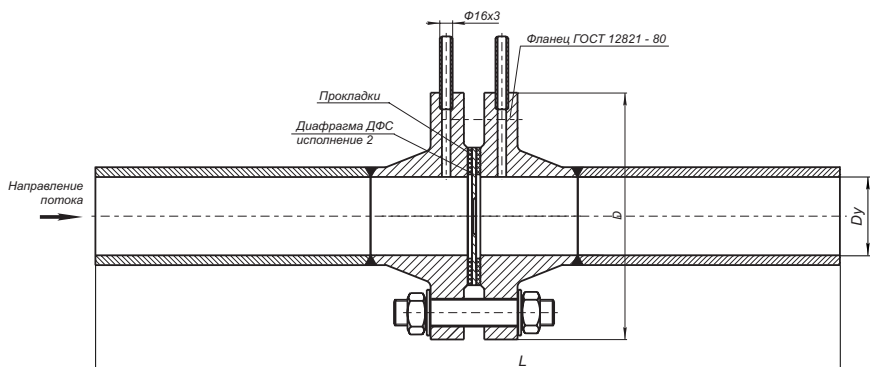

Фланцевое соединение дл.: ДФС

Назначение

Дифрагмы с фланцевым отбором перепада давления предназначены для создания перепада давления при измерении расхода жидкостей газов или пара по методу переменного перепада давления во фланцах трубопровода. Применяются при диаметре условного прохода от 50 до 400 мм включительно и избыточном давлении в трубопроводе не более 10 МПа.

Конструктивные особенности

Изготавливаются в соответствии с РД 50-213-80.

Назначение

Применение диафрагм ДФС (исполнение 1 или 3) в комплекте с фланцевым соединением позволяют минимизировать измерительную погрешность.

Конструктивные особенности

В комплект фланцевого соединения входят фланцы с патрубками, болты, шпильки, гайки, шайбы, уплотнительные прокладки; по заказу дополнительно поставляется монтажное кольцо, которое устанавливается вместо диафрагмы на период монтажа и продувки трубопровода.

Комплект поставки диафрагмы:

1. Диафрагма с клеймом Госповерителя – 1 шт.
2. Паспорт с печатью и подписью Госповерителя – 1 экз.
3. Паспорт с печатью и подписью завода изготовителя – 1 экз.
4. Расчет с печатью и подписью Госповерителя – 1 экз.
5. Тара – 1 шт.

Гарантийные обязательства

Гарантийный срок эксплуатации 12 месяцев со дня ввода диафрагмы в эксплуатацию.

ПРИМЕР ЗАПИСИ ОБОЗНАЧЕНИЯ ДИАФРАГМЫ ДФС ПРИ ЗАКАЗЕ

Диафрагма ДФС 10 100 Б 1 износостойчивая

Условное давление P_y, МПа					
Выбирается из ряда: 10					
Диаметр условного прохода D_y, мм					
Выбирается из ряда: 50; 65; 80; 100; 125; 150; 200; 250; 300; 350; 400; 450; 500					
Материал корпуса / диафрагмы					
Сталь 20	А				
Сталь 12Х18Н10Т	Б				
Сталь 09Г2С	В				
Сталь 10Х17Н13М2Т	Г				
Исполнение					
с впадиной в плюсовой и минусовой камере	1				
с выступом в плюсовой и минусовой камере	2				
с впадиной в плюсовой и минусовой камере и с двойным уплотнением	4				
Специальное исполнение					
с коническим входом					
износостойчивая					

ПРИМЕР ЗАПИСИ ОБОЗНАЧЕНИЯ ФЛАНЦЕВОГО СОЕДИНЕНИЯ / КОМПЛЕКТА ФЛАНЦЕВ ДЛЯ ДФС ПРИ ЗАКАЗЕ

Фланцевое соединение ДФС 0,6 50 А плоские

Комплект фланцев ДФС 0,6 50 А плоские

Условное давление P_y, МПа					
Выбирается из ряда: 0,6; 1,0; 1,6; 2,5; 4,0; 6,3; 10					
Диаметр условного прохода D_y, мм					
Выбирается из ряда: 50; 65; 80; 100; 125; 150; 200; 250; 300; 350; 400; 450; 500					
Материал фланцев					
Сталь 20	А				
Сталь 12Х18Н10Т	Б				
Сталь 09Г2С	В				
Конструктивное исполнение фланцев					
плоские					
усиленные					

ДИАФРАГМЫ ДВС

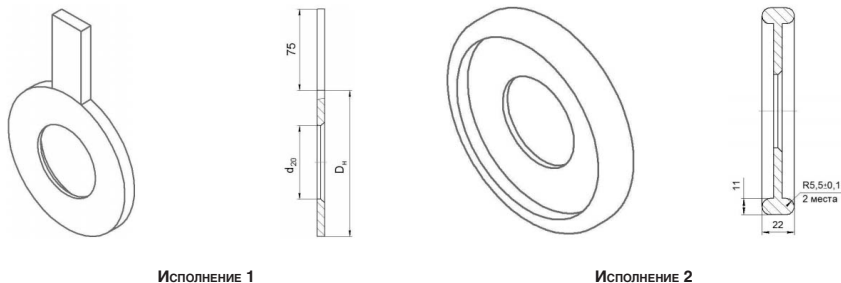

РЕКОМЕНДУЕМЫЕ ДИАМЕТРЫ ЦИЛИНДРИЧЕСКОЙ ЧАСТИ ДИАФРАГМ ТИПА ДФС

Условный проход Dy, мм	Dn, мм (для исполнения 1)
50	88
65	110
80	121
100	150
150	204
200	260
250	313
300	364
350	422
400	474

ФЛАНЦЕВЫЕ СОЕДИНЕНИЯ / КОМПЛЕКТЫ ФЛАНЦЕВ ДЛЯ ДФС

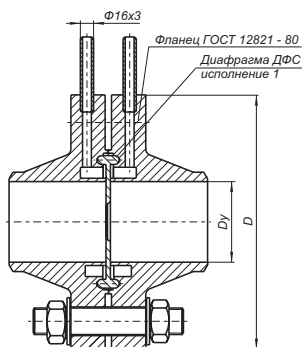

Комплект фланцев дл.: ДФС

Dy, мм	D, мм	L, мм
50	57	400
65	76	400
80	89	400
100	108	420
125	133	530
150	159	630
200	219	870
250	273	1110
300	325	1310

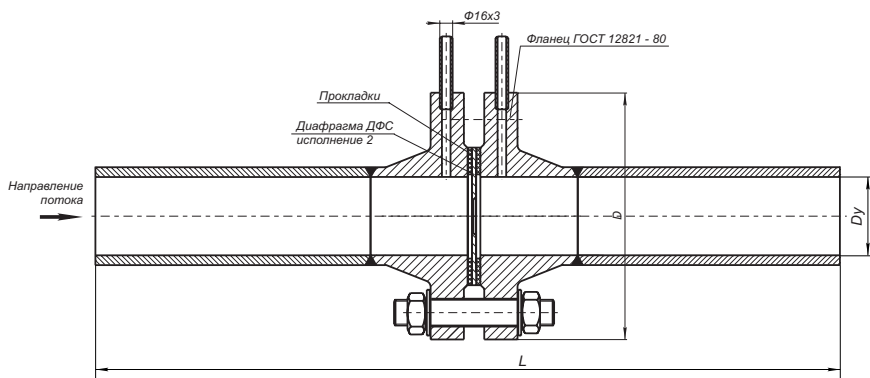

Фланцевое соединение дл.: ДФС

Назначение

Диафрагмы бескамерные с угловым способом отбора перепада давления предназначены для создания перепада давления при измерении расхода жидкостей газов или пара по методу переменного перепада давления во фланцах трубопровода.

Применяется при диаметре условного прохода от 50 до 500 мм включительно и избыточном давлении в трубопроводе более 10 МПа.

Конструктивные особенности

Изготавливаются в соответствии с ОСТ 108.839.01-82.

Представляет собой сварной узел, состоящий из сужающего устройства и цельнометаллического блока, используемого одновременно и в качестве измерительного трубопровода.

Назначение

Применение диафрагм ДВС (исполнение 1 или 3) в комплекте с фланцевым соединением позволяют минимизировать измерительную погрешность.

Конструктивные особенности

В комплект фланцевого соединения входят фланцы с патрубками, болты, шпильки, гайки, шайбы, уплотнительные прокладки; по заказу дополнительно поставляется монтажное кольцо, которое устанавливается вместо диафрагмы на период монтажа и продувки трубопровода.

ПРИМЕР ЗАПИСИ ОБОЗНАЧЕНИЯ ДИАФРАГМЫ ДВС ПРИ ЗАКАЗЕ

Диафрагма ДВС 32 100 Б износостойчивая

Условное давление P_u , МПа

Выбирается из ряда: 32

Диаметр условного прохода D_u , мм

Выбирается из ряда: 50; 65; 80; 100; 125; 150; 200; 250; 300; 350; 400; 450; 500

Материал диска диафрагмы

Сталь 20	А
Сталь 12Х18Н10Т	Б
Сталь 09Г2С	В
Сталь 10Х17Н13М2Т	Г

Специальное исполнение

с коническим входом
износостойчивая

ПРИМЕР ЗАПИСИ ОБОЗНАЧЕНИЯ ФЛАНЦЕВОГО СОЕДИНЕНИЯ / КОМПЛЕКТА ФЛАНЦЕВ ДЛЯ ДВС ПРИ ЗАКАЗЕ

Фланцевое соединение ДВС 4 100 А плоские

Комплект фланцев ДВС 4 100 А плоские

Условное давление P_u , МПа

Выбирается из ряда: 0,6; 1,6; 2,5; 4,0

Диаметр условного прохода D_u , мм

Выбирается из ряда: 300; 350; 400; 450; 500; 600; 700; 800; 900; 1000; 1200

Материал фланцев

Сталь 20	А
Сталь 12Х18Н10Т	Б
Сталь 09Г2С	В

Конструктивное исполнение фланцев

плоские
усиленные

Комплект поставки диафрагмы:

1. Диафрагма с клеймом Госповерителя – 1 шт.
2. Паспорт с печатью и подписью Госповерителя – 1 экз.
3. Паспорт с печатью и подписью завода изготовителя – 1 экз.
4. Расчет с печатью и подписью Госповерителя – 1 экз.
5. Тара – 1 шт.

Гарантийные обязательства

Гарантийный срок эксплуатации 12 месяцев со дня ввода диафрагмы в эксплуатацию.

БЛОК К СОПЛОМ

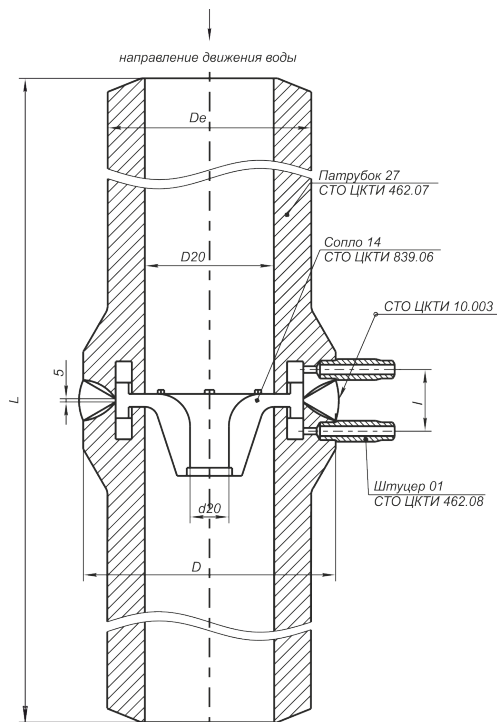

Назначение

Блоки с соплом предназначены для использования в паропроводах тепловых электростанций.

Конструктивные особенности

Изготавливаются из двух симметричных патрубков и расположенных между ними сопел. Патрубки, в свою очередь, могут быть цельноштампованными или сварными, изготовленными механической обработкой из труб и с приваренной головкой.

Изготавливаются из высококачественных хромомолибденованадиевых сталей.

Выполняются в соответствии с ОСТ 108.839.06–82.

Обозначение	Dy	L, мм	Масса, кг	Обозначение	Dy	L, мм	Масса, кг	Обозначение	Dy	L, мм	Масса, кг
P = 25,5 МПа, t = 545 °С				P = 10 МПа, t = 540 °С				P = 14 МПа, t = 515 °С			
01 ОСТ 108.839.06	150	863	235	01 ОСТ 108.839.06	65	273	5,35	15 ОСТ 108.839.06	65	263	6
02 ОСТ 108.839.06	175	943	320	02 ОСТ 108.839.06	100	603	26,5	16 ОСТ 108.839.06	100	603	32
03 ОСТ 108.839.06	200	1103	519	03 ОСТ 108.839.06	125	703	43,5	17 ОСТ 108.839.06	125	663	50
04 ОСТ 108.839.06	225	1283	760	04 ОСТ 108.839.06	150	823	74,6	18 ОСТ 108.839.06	150	803	91
05 ОСТ 108.839.06	250	1443	1152	05 ОСТ 108.839.06	175	903	103	19 ОСТ 108.839.06	175	863	118
06 ОСТ 108.839.06	300	1603	1424	06 ОСТ 108.839.06	225	1083	185,5	20 ОСТ 108.839.06	225	1063	216
P = 14 МПа, t = 560 °С				P = 14 МПа, t = 545 °С				21 ОСТ 108.839.06			
07 ОСТ 108.839.06	50	243	6,7	07 ОСТ 108.839.09	50	243	6,7	22 ОСТ 108.839.06	250	1263	366
08 ОСТ 108.839.06	100	603	44	08 ОСТ 108.839.09	100	603	44	22 ОСТ 108.839.06	350	1703	760
09 ОСТ 108.839.06	150	803	152	12 ОСТ 108.839.09	175	833	141	P = 4,31 МПа, t = 340 °С			
10 ОСТ 108.839.06	200	1043	273	13 ОСТ 108.839.09	200	1043	289	ОСТ 108.839.03	600	2803	1042
11 ОСТ 108.839.06	300	1403	695	14 ОСТ 108.839.09	250	1243	418	P = 4,1 МПа, t = 545 °С			
								ОСТ 108.839.07	450	1883	575

ПРИМЕР ЗАПИСИ ОБОЗНАЧЕНИЯ БЛОКА С СОПЛОМ ПРИ ЗАКАЗЕ

Блок с соплом 09 ОСТ 108.839.06

Исполнение

выбирается согласно таблице 1

БЛОК С ДИАФРАГМОЙ

Назначение

Блоки с диафрагмой предназначены для использования в паропроводах тепловых электростанций.

Конструктивные особенности

Изготавливаются из двух симметричных патрубков и расположенных между ними диафрагм. Патрубки, в свою очередь, могут быть цельноштампованными или сварными, изготовленными механической обработкой из труб и с приваренной головкой.

Изготавливаются из высококачественных хромомолибденованадиевых сталей.

Выполняются в соответствии с ОСТ 108.839.02–82.

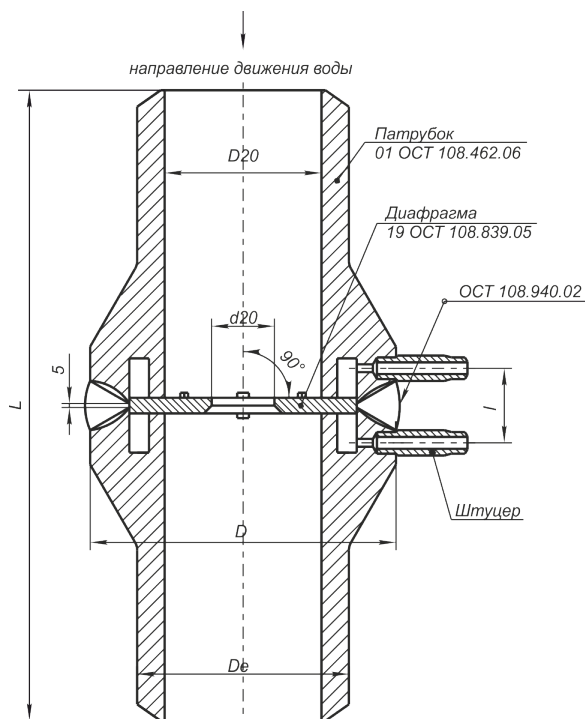

Исполнение	P, МПа	t, °C	Dy	Dн	D0	D20	d20	I	L	Масса, кг	Исполнение патрубка по ОСТ 108.462.06	Исполнение диафрагмы по ОСТ 108.839.05
01 ОСТ 108.839.02	3,92 4,31 7,45 3,92	440 340 145 200	50	57	92	50	по расчету	43	213	3	01	19
02 ОСТ 108.839.02	3,92 7,45	440 145	80	89	120	77	по расчету	43	333	7	02	21
03 ОСТ 108.839.02			150	159	195	142	по расчету	49	703	29	03	22
04 ОСТ 108.839.02			200	219	255	193	по расчету	49	923	71	04	23
05 ОСТ 108.839.02			250	273	310	241	по расчету	55	1143	135	05	24
06 ОСТ 108.839.02			300	325	360	287	по расчету	55	1363	208	06	25
07 ОСТ 108.839.02			3,92	440	100	108	145	93	по расчету	47	503	13
08 ОСТ 108.839.02	7,45 4,31	145 340	100	108	145	96	по расчету	47	503	10	08	20
09	3,92	200	100	108	145	99	по расчету	47	503	8,1	09	20
10	4,31 3,92	340 200	300	325	360	299	по расчету	55	1363	176	10	26
11			350	377	420	351	по расчету	55	1583	232	11	27
12			400	426	460	396	по расчету	55	1763	312	12	28
13			450	465	505	433	по расчету	55	1923	410	13	29

ПРИМЕР ЗАПИСИ ОБОЗНАЧЕНИЯ БЛОКА С ДИАФРАГМОЙ ПРИ ЗАКАZE

Блок с диафрагмой 02 ОСТ 108.839.02

Исполнение

выбирается по таблице 1

СОСУДЫ

СОСУДЫ УРАВНИТЕЛЬНЫЕ КОНДЕНСАЦИОННЫЕ СК

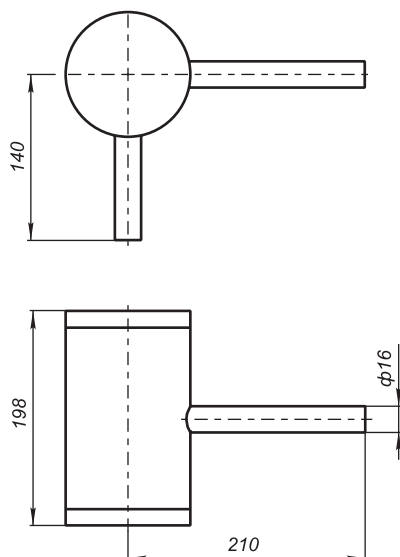

СК исполнения 1 (4; 10 МПа)

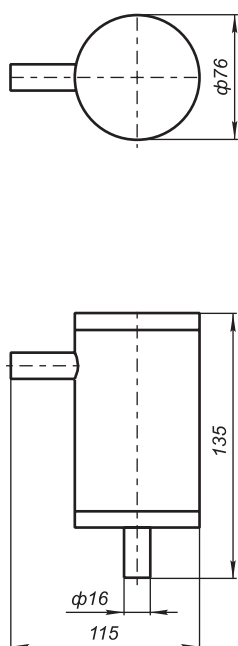

СК (40 МПа)

СОСУДЫ РАЗДЕЛИТЕЛЬНЫЕ СР

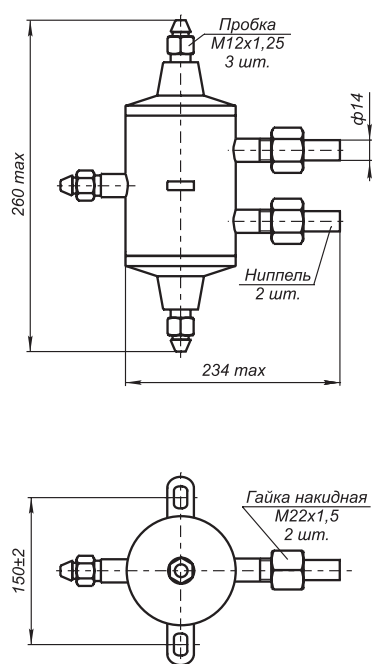

СР исполнения 4 (6,3; 25 МПа)

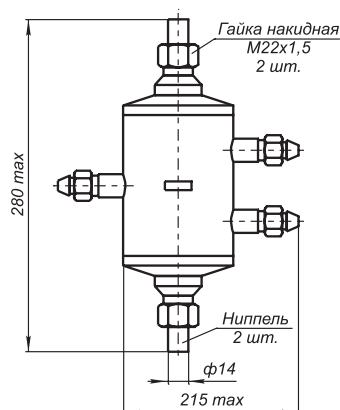

СР исполнения 2 (6,3; 25 МПа)

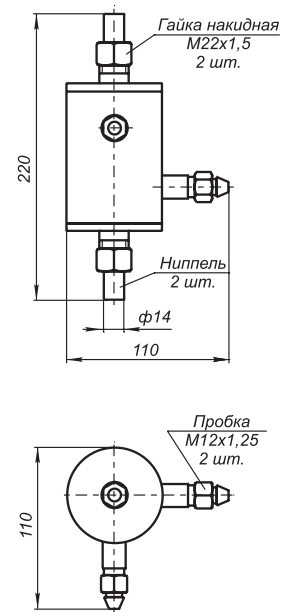

СР (40 МПа)

Назначение

Сосуды уравнивательные СУ предназначены для поддержания постоянного уровня жидкости в одной из двух соединительных линий при измерении уровня жидкости в резервуарах с использованием датчиков разности давлений. Сосуды разделительные СР предназначены для защиты внутренних полостей датчиков от непосредственного воздействия измеряемых агрессивных сред путем передачи давления через разделительную жидкость.

Сосуды уравнивательные конденсационные СК предназначены для поддержания постоянства и равенства уровней конденсата в соединительных линиях, передающих перепад давлений от диафрагмы к датчикам разности давлений, при изменении расхода пара.

Конструктивные особенности

Изготавливаются по ТУ 25-7439.0018-90.

Сосуды не имеют внутренних перегородок.

СОСУДЫ УРАВНИТЕЛЬНЫЕ СУ

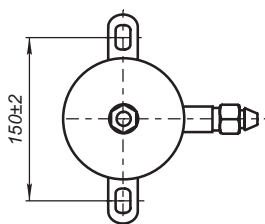
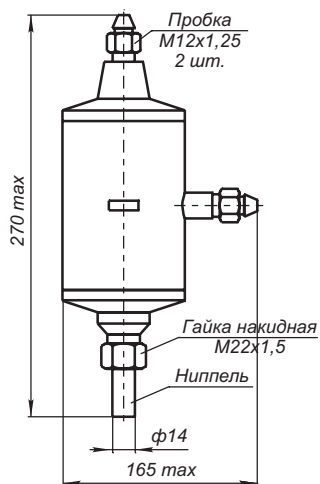

СУ исполнения 4 (6,3 МПа)

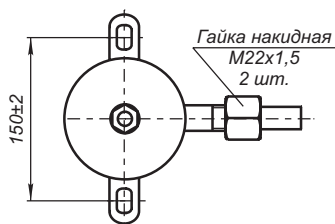
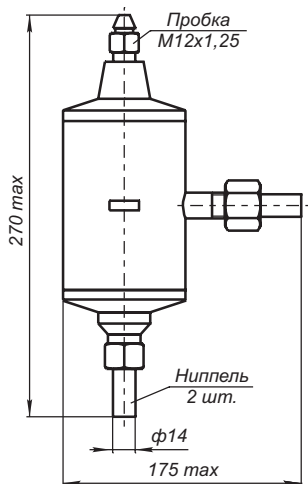

СУ исполнения 2 (6,3; 25 МПа)

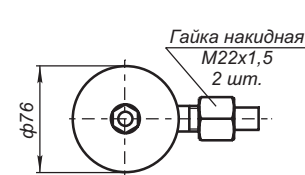
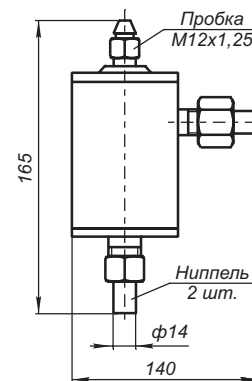

СУ исполнения 2 (40 МПа)

Комплект поставки

- 1. Сосуд – 1 шт.
- 2. Паспорт – 1 экз.

Гарантийные обязательства

Гарантийный срок эксплуатации 36 месяцев со дня ввода сосуда в эксплуатацию, но не более 42 месяцев со дня изготовления.

ПРИМЕР ЗАПИСИ ОБОЗНАЧЕНИЯ СОСУДА ПРИ ЗАКАЗЕ

Сосуд		СК	4	1	А																			
Тип сосуда	СУ																							
	СП																							
	СК																							
Условное давление P_u , МПа		Выбирается из ряда: 6,3; 10; 25; 40																						
Исполнение		<table border="1"> <tr> <td>для условного давления 40 МПа</td> <td>–</td> <td></td> <td></td> <td></td> </tr> <tr> <td>для условного давления 4; 10 МПа</td> <td>1</td> <td></td> <td></td> <td></td> </tr> <tr> <td rowspan="2">для условного давления 6,3; 25 МПа</td> <td>2</td> <td></td> <td></td> <td></td> </tr> <tr> <td>4</td> <td></td> <td></td> <td></td> </tr> </table>				для условного давления 40 МПа	–				для условного давления 4; 10 МПа	1				для условного давления 6,3; 25 МПа	2				4			
для условного давления 40 МПа	–																							
для условного давления 4; 10 МПа	1																							
для условного давления 6,3; 25 МПа	2																							
	4																							
Материал		<table border="1"> <tr> <td>Сталь 20</td> <td>А</td> <td></td> <td></td> <td></td> </tr> <tr> <td>Сталь 12Х18Н10Т</td> <td>Б</td> <td></td> <td></td> <td></td> </tr> </table>				Сталь 20	А				Сталь 12Х18Н10Т	Б												
Сталь 20	А																							
Сталь 12Х18Н10Т	Б																							

СТРУЕВЫПРЯМИТЕЛИ

СТРУЕВЫПРЯМИТЕЛИ ТРУБЧАТЫЕ

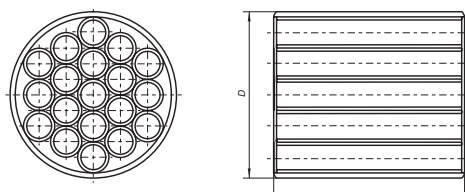

Исполнение 1

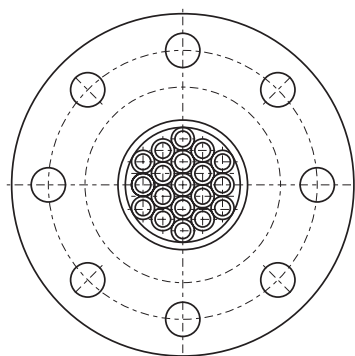

Исполнение 2

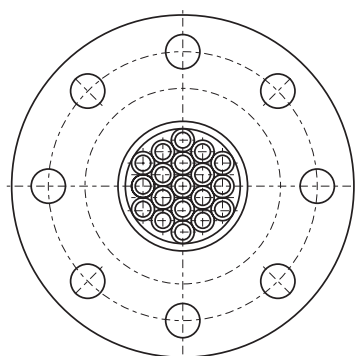

Исполнение 3

Dy, мм	D, мм	L, мм
50	57	100
80	89	160
100	108	200
150	159	300
200	219	400
250	273	500
300	325	600

Назначение

Струевыпрямители трубчатые являются устройствами подготовки потока (УПП) и предназначены для сокращения прямолинейного участка измерительного трубопровода до диафрагмы при невозможности обеспечения требуемой длины.

Конструктивные особенности

Конструктивно струевыпрямитель трубчатый представляет собой кассету из трубок (19 шт.) определенной длины, помещенных в отрезок трубы. Такая конструкция устраняет закручивание и асимметрию потока измеряемой среды, создаваемых местными сопротивлениями трубопровода.

Существенное значение в конструкции струевыпрямителя имеет параллельность трубок, как между собой, так и относительно оси трубопровода, т.к. при несоблюдении этого требования струевыпрямитель сам может стать источником закручивания потока.

Изготавливается в трех исполнениях. При фланцевом креплении струевыпрямителя присоединительные размеры фланцев соответствуют ГОСТ 12815 и ГОСТ 12820 на условное давление 2,5 МПа.

Струевыпрямитель трубчатый изготавливается в соответствии с требованиями ГОСТ 8.586.1-2005 и ГОСТ 8.586.2-2005 и применяется при относительном диаметре отверстия сужающего устройства не более 0,67. Условное давление измеряемой среды 2,5 МПа

Назначение

Струевыпрямители дисковые являются устройствами подготовки потока (УПП) и предназначены для сокращения прямолинейного участка измерительного трубопровода до диафрагмы при невозможности обеспечения требуемой длины.

Конструктивные особенности

Дисковое УПП (УПП-Д) изготавливается в соответствии с требованиями ГОСТ 8.586.1-2005 и ГОСТ 8.586.2-2005 и применяется при относительном диаметре отверстия сужающего устройства не более 0,67.

СТРУЕВЫПРЯМИТЕЛИ ДИСКОВЫЕ

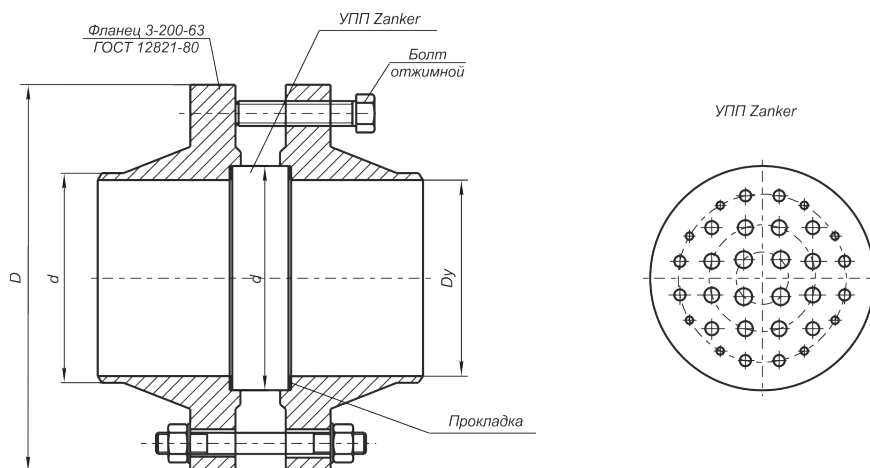

Dy, мм	D, мм	L, мм
50	57	100
80	89	160
100	108	200
150	159	300
200	219	400
250	273	500
300	325	600

Комплект поставки

- Струевыпрямитель – 1 шт.
- Паспорт – 1 экз.

Гарантийные обязательства

Гарантийный срок эксплуатации 18 месяцев со дня ввода УПП в эксплуатацию, но не более 24 месяцев со дня изготовления.

ПРИМЕР ЗАПИСИ ОБОЗНАЧЕНИЯ СТРУЕВЫПРЯМИТЕЛЯ ПРИ ЗАКАЗЕ

Струевыпрямитель СВТ 10 А 1

Тип струевыпрямителя	СВТ	10	А	1
	СВД			
Диаметр условного прохода Dy, мм	Выбирается из ряда: 50; 80; 100; 150; 200; 250; 300			
Материал корпуса / диафрагмы	Сталь 20	А	10	А
	Сталь 12Х18Н10Т			
Исполнение (только для СВТ)				
фланцевое	1			
бесфланцевое	2			
фланцевое с двух сторон	3			

КОЛЬЦА МОНТАЖНЫЕ

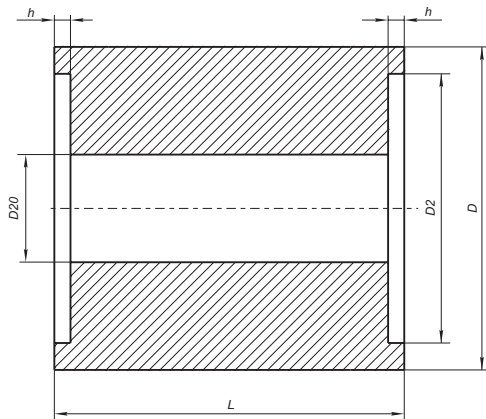

Исполнение 1

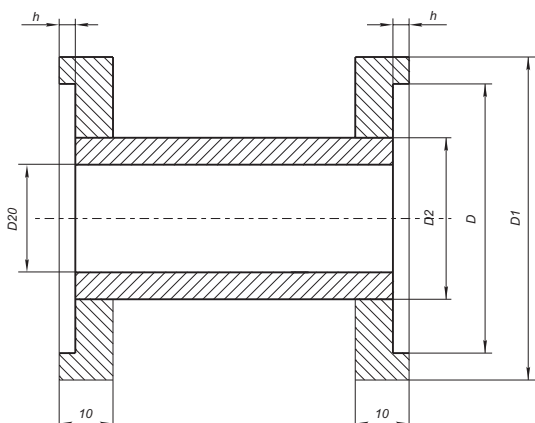

Исполнение 2

ПРИМЕР ЗАПИСИ ОБОЗНАЧЕНИЯ КОЛЬЦА МОНТАЖНОГО ПРИ ЗАКАЗЕ

Кольцо монтажное ДКС

0,6

50

Условное давление P_u , МПа

Выбирается из ряда: 0,6; 2,5

Диаметр условного прохода D_u , мм

Выбирается из ряда: 50; 65; 80; 100; 125; 150; 200; 250; 300; 350; 400; 450; 500; 600; 700; 800; 900; 1000

Назначение

Диафрагмы камерные стандартные предназначены для создания перепада давления при измерении расхода жидкостей газов или пара по методу переменного перепада давления во фланцах трубопровода.

Применяются при диаметре условного прохода менее 50 мм.

Конструктивные особенности

Изготавливаются в соответствии с РД 50-411. Представляют собой сборочный узел, состоящий из самой диафрагмы, двух кольцевых камер («плюсовой» и «минусовой») корпуса, прокладки и патрубков отбора давления. Камера и фланец конструктивно совмещены в одной детали.

ВСТАВКИ ТЕХНОЛОГИЧЕСКИЕ

Назначение

Диафрагмы бескамерные с угловым способом отбора перепада давления предназначены для создания перепада давления при измерении расхода жидкостей газов или пара по методу переменного перепада давления во фланцах трубопровода.

Применяется при диаметре условного прохода от 50 до 500 мм включительно и избыточном давлении в трубопроводе более 10 МПа.

Конструктивные особенности

Изготавливаются в соответствии с ОСТ 108.839.01-82.

Представляет собой сварной узел, состоящий из сужающего устройства и цельнометаллического блока, используемого одновременно и в качестве измерительного трубопровода.

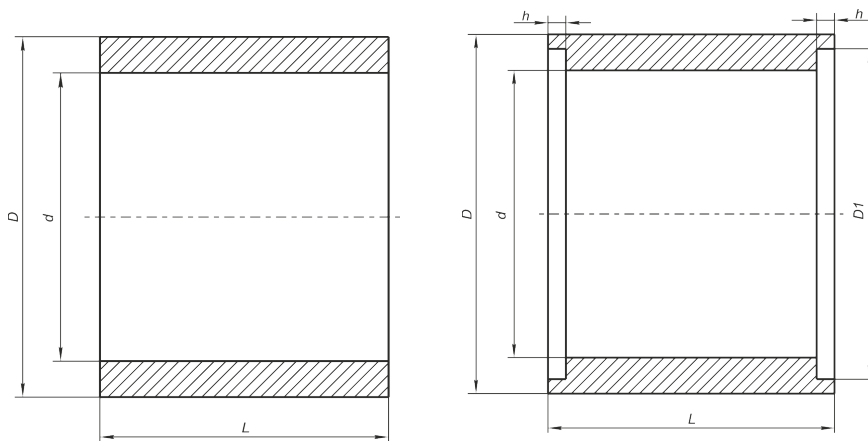

Исполнение 1

Исполнение 2

ПРИМЕР ЗАПИСИ ОБОЗНАЧЕНИЯ ВСТАВКИ ТЕХНОЛОГИЧЕСКОЙ ПРИ ЗАКАЗЕ

Вставка технологическая

0,6

50

Условное давление P_u , МПа

Выбирается из ряда: 0,6; 2,5

Диаметр условного прохода D_u , мм

Выбирается из ряда: 50; 65; 80; 100; 125; 150; 200; 250; 300; 350; 400; 450; 500; 600; 700; 800; 900; 1000

ПРЯМЫЕ УЧАСТКИ

Назначение

Диафрагмы камерные стандартные предназначены для создания перепада давления при измерении расхода жидкостей газов или пара по методу переменного перепада давления во фланцах трубопровода.

Применяются при диаметре условного прохода менее 50 мм.

Конструктивные особенности

Изготавливаются в соответствии с РД 50–411. Представляют собой сборочный узел, состоящий из самой диафрагмы, двух кольцевых камер («плюсовой» и «минусовой») корпуса, прокладки и патрубков отбора давления. Камера и фланец конструктивно совмещены в одной детали.

Назначение

Диафрагмы бескамерные с угловым способом отбора перепада давления предназначены для создания перепада давления при измерении расхода жидкостей газов или пара по методу переменного перепада давления во фланцах трубопровода.

Применяется при диаметре условного прохода от 50 до 500 мм включительно и избыточном давлении в трубопроводе более 10 МПа.

Конструктивные особенности

Изготавливаются в соответствии с ОСТ 108.839.01-82.

Представляет собой сварной узел, состоящий из сужающего устройства и цельнометаллического блока, используемого одновременно и в качестве измерительного трубопровода.

По вопросам продаж и поддержки обращайтесь:

Архангельск (8182)63-90-72
Астана +7(7172)727-132
Белгород (4722)40-23-64
Брянск (4832)59-03-52
Владивосток (423)249-28-31
Волгоград (844)278-03-48
Вологда (8172)26-41-59
Воронеж (473)204-51-73
Екатеринбург (343)384-55-89
Иваново (4932)77-34-06
Ижевск (3412)26-03-58
Казань (843)206-01-48

Калининград (4012)72-03-81
Калуга (4842)92-23-67
Кемерово (3842)65-04-62
Киров (8332)68-02-04
Краснодар (861)203-40-90
Красноярск (391)204-63-61
Курск (4712)77-13-04
Липецк (4742)52-20-81
Магнитогорск (3519)55-03-13
Москва (495)268-04-70
Мурманск (8152)59-64-93
Набережные Челны (8552)20-53-41

Нижний Новгород (831)429-08-12
Новокузнецк (3843)20-46-81
Новосибирск (383)227-86-73
Орел (4862)44-53-42
Оренбург (3532)37-68-04
Пенза (8412)22-31-16
Пермь (342)205-81-47
Ростов-на-Дону (863)308-18-15
Рязань (4912)46-61-64
Самара (846)206-03-16
Санкт-Петербург (812)309-46-40
Саратов (845)249-38-78

Смоленск (4812)29-41-54
Сочи (862)225-72-31
Ставрополь (8652)20-65-13
Тверь (4822)63-31-35
Томск (3822)98-41-53
Тула (4872)74-02-29
Тюмень (3452)66-21-18
Ульяновск (8422)24-23-59
Уфа (347)229-48-12
Челябинск (351)202-03-61
Череповец (8202)49-02-64
Ярославль (4852)69-52-93